

Zaim

R E F R I G E R A Z I O N E



MELODY

MELODY

Banco refrigerato per la presentazione e la vendita di gastronomia salumi, formaggi e carni. Costruito in lamiera plastificata esternamente ed internamente. Parte espositiva in acciaio inox AISI 304 e piano di lavoro in granito. Spalle in ABS, isolamento in poliuretano espanso. Refrigerazione statica o ventilata. Cella refrigerata con sportelli. Gruppo compressore ermetico incorporato. Sbrinamento automatico con timer.

Chilled counter for the display and sale of delicatessen, sausages, cheese and meat. Built in plasticized sheet metal both inside and outside. Display surface in AISI 304 stainless steel, working surface in granit. Sides in ABS, insulation with polyurethane foam. Static or ventilated cooling. Cool-storage with doors. Built-in hermetic compressor unit. Automatic defrosting with timer.

Comptoir réfrigéré pour la présentation et la vente de produits gastronomiques, charcuterie, fromages et viande. Il est fabriqué en tôle plastifiée à l'extérieur et à l'intérieur. Le plan d'exposition est en acier inox AISI 304 et le plan de travail est en granit. Les côtes sont en ABS, isolation en polyuréthane expansé. Comptoir réfrigéré disponible en version statique, ou ventilé. Réserve réfrigérée avec portes. Groupe compresseur hermétique incorporé. Dégivrage automatique avec timer.

MELODY



Kühltheke für die Ausstellung und den Verkauf von Gastronomie, Wurst, Käsewaren und Fleisch. Innen und aussen aus Kunststoffbeschichtetem Blech gebaut. Ausstellungsfläche aus Inox-Stahl AISI 304, Arbeitsplatte aus Granit. Seitenteile aus ABS, Schaumstoffisolierung. Unterbau mit Kühlung und Türen. Kühlmoebel verfügbar in verschiedenen Ausführungen: stille Kühlung, umluftete Kühlung mit Unterbaukühlung. Automatischer Abtau mit Timer.

MELODY P



MELODY Y



Versione con struttura servoassistita.
Version with servo-assisting upsetting glasses.
Version avec l'ouverture des vitres servoassisté.
Ausführung mit Hebescheibenstruktur.

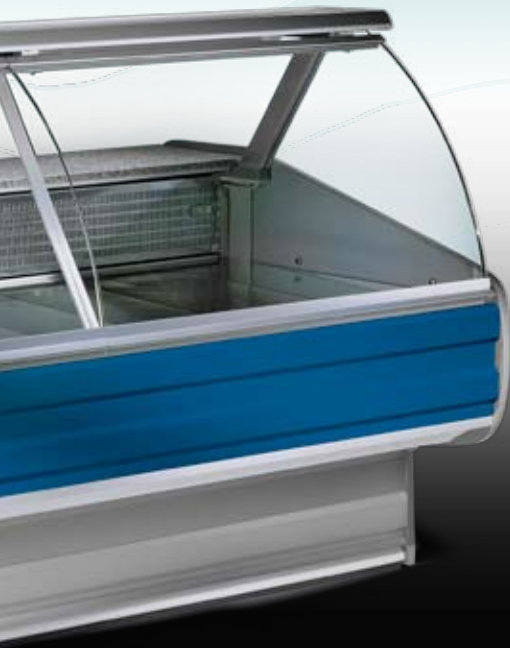

Terminale cassa
Terminal cash desk
Terminal caisse
Kassentisch



Versione con vetri curvi temperati.
Version with curved tempered glasses.
Version avec vitres frontales bombées trempées.
Ausführung mit gebogenen Sekuritfrontscheiben.

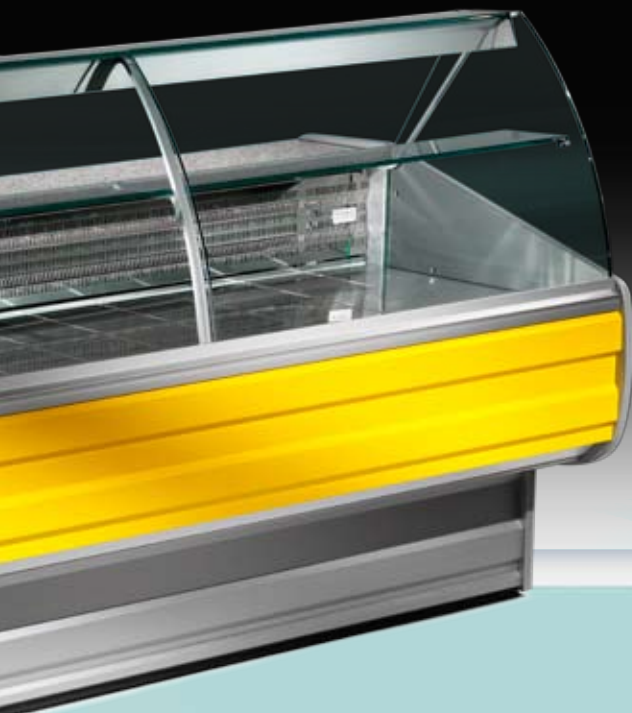

Cella refrigerata con sportelli.
Cool-storage with doors.
Réserve réfrigérée avec portes.
Unterbaukühlung mit Türen.

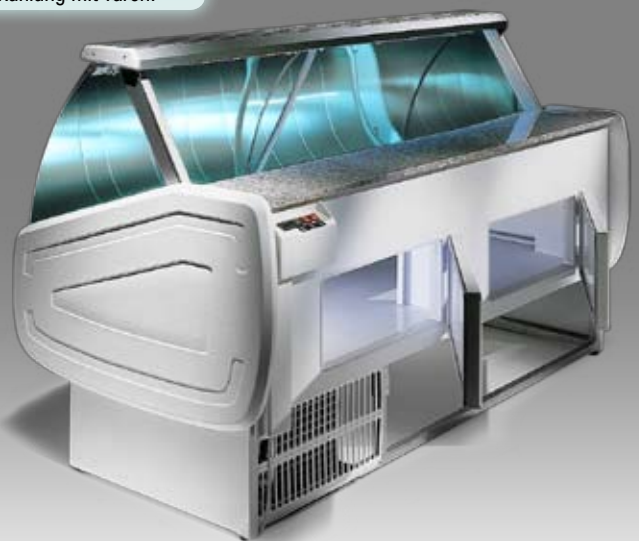

Colori delle spalle: bianco o grigio.
Colours of plastic sides: white or grey.
Couleurs des joues: blanche ou grise.
Farben der Seitenteile: weiß oder grau.



(A) Refrigerato statico
Static refrigeration
Réfrigération statique
Stille Kühlung

(B) Ventilato con cella
Ventilated with refrigerated storage
Ventilé avec réserve
Umluft mit Unterbaukühlung

ZOIN REFRIGERAZIONE S.r.l. la cui politica è quella di un continuo perfezionamento, si riserva il diritto di cambiare in qualsiasi momento i dettagli tecnici senza preavviso.

Due to technical progress, ZOIN REFRIGERAZIONE S.r.l. reserves the right to change technical features without notice.

ZOIN REFRIGERAZIONE S.r.l. dont la politique est celle d'un perfectionnement continu, se réserve le droit de varier sans préavis les détails techniques.

Die Firma ZOIN REFRIGERAZIONE S.r.l., dessen Bestreben eine stetige Verbesserung ihrer Produkte ist, behält sich das Recht vor, die technischen Eigenschaften jederzeit ohne vorherige Benachrichtigung zu ändern.

Melody Y

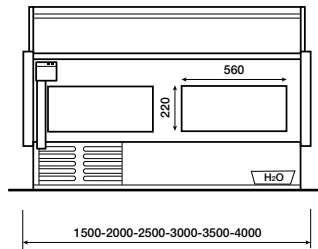

Melody P

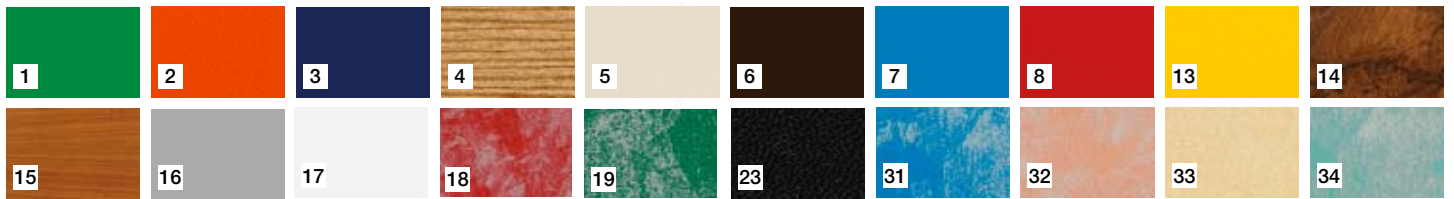
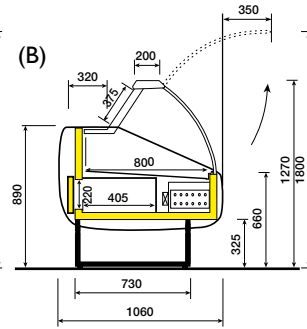
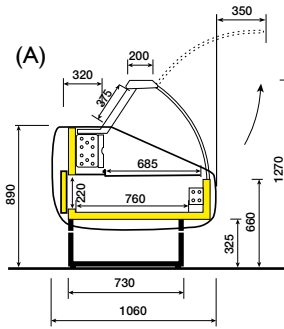
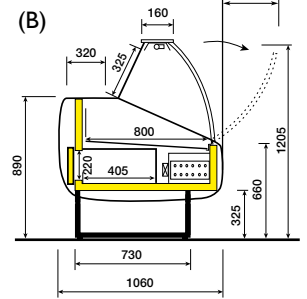
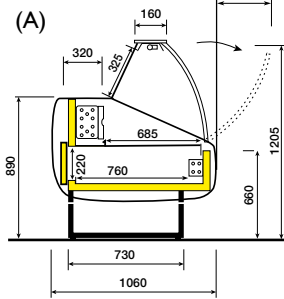
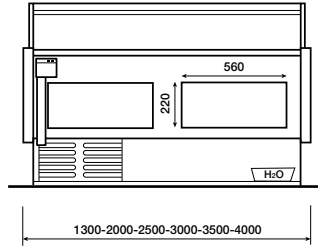

	Lunghezza con spalle Lenght including ends Longueur avec joues Länge mit Seitenteilen mm.	Temperatura di esercizio Working temperature Temp. de fonctionnement Betriebstemperatur	Illuminazione Lighting power Eclairage Beleuchtung Watt	Potenza frigorifera Refrigeration power Puissance frigorifique Kälteleistung Watt (-10°C)	Superficie espositiva Display surface Surface d'exposition Auslagefläche m2	Capacità cella Storage capacity Capacité réserve Zellenkapazität Lt.	Sportelli Doors Portes Türen nr.	
MELODY P	A	1300	25° C u.r. 60% +4° +6°	1 x 30	0,84	203	1	
	Statico	2000		2 x 18	1,32	321	2	
	Static refrigeration	2500		2 x 30	1,66	404	3	
	Réfrigération statique	3000		3 x 18	2	488	3	
	Stille Kühlung	3500		3 x 30	1413	2,34	571	4
		4000		4 x 18	1936	2,69	655	4
	B	1300		25° C u.r. 60% +0° +2°	1 x 30	0,98	108	1
	Ventilato con cella	2000			2 x 18	1,54	171	2
	Ventilated with storage	2500			2 x 30	1,94	215	3
	Ventilé avec réserve	3000			3 x 18	1936	2,34	260
Umluft mit Unterbaukühlung	3500	3 x 30	1936		2,74	304	4	
	4000	4 x 18	2290		3,14	349	4	
MELODY Y	A	1500	25° C u.r. 60% +4° +6°	1 x 36	0,97	237	1	
	Statico	2000		1 x 58	1,32	321	2	
	Static refrigeration	2500		2 x 30	1,66	404	3	
	Réfrigération statique	3000		2 x 36	2	488	3	
	Stille Kühlung	3500		2 x 58	1413	2,34	571	4
		4000		4 x 30	1936	2,69	655	4
	B	1500		25° C u.r. 60% +0° +2°	1 x 36	1,14	126	1
	Ventilato con cella	2000			1 x 58	1,54	171	2
	Ventilated with storage	2500			2 x 30	1,94	215	3
	Ventilé avec réserve	3000			2 x 36	1936	2,34	260
Umluft mit Unterbaukühlung	3500	2 x 58	1936		2,74	304	4	
	4000	4 x 30	2290		3,14	349	4	

I dati delle unità refrigeranti si riferiscono alla versione gruppo incorporato 230V/50Hz R404a -
The details of the refrigerating units are referred to cabinets with built-in unit in 230V/50Hz R404a -

Les données des groupes réfrigérants sont pour vitrines avec groupe logé 230V/50Hz R404a -
Die technischen Daten der Kuehlmaschinen beziehen sich auf Vitrinen mit eingebautem Aggregat 230V/50Hz R404a



ZOIN REFRIGERAZIONE s.r.l.

Viale delle Industrie, 27 Z.I. di Ronchi

35010 VILLAFRANCA PADOVANA (PADOVA) - ITALY

Tel. (+39) 049 9070421- 049 9070172 Fax (+39) 049 9070244



NON CONTIENE C.F.C.
DOES NOT CONTAIN C.F.C.
NE CONTIENT PAS DE C.F.C.
ENTHÄLT KEIN C.F.C.